

# Fiche technique

Caractéristiques du produit



## Fourneau à gaz avec four 2/1

<b>Modèle</b>	<b>Code SAP</b>	00013709
SPT 90/80 21 G	<b>Groupe d'articles</b>	Fourneaux



- Type d'appareil: Appareil à gaz
- Puissance de la zone 1 [kW]: 8
- Puissance de la zone 2 [kW]: 8
- Puissance de la zone 3 [kW]: 5
- Puissance de la zone 4 [kW]: 3,5
- Type de partie interne de l'appareil 1 (exemple: le four): Gaz
- Indice de protection d'enveloppe: IPX4
- Matériel: AISI 304 plaque supérieure, AISI 430 revêtement

<b>Code SAP</b>	00013709	<b>Nombre de zones</b>	4
<b>Largeur nette [mm]</b>	800	<b>Puissance de la zone 1 [kW]</b>	8
<b>Profondeur nette [mm]</b>	900	<b>Puissance de la zone 2 [kW]</b>	8
<b>Hauteur nette [mm]</b>	900	<b>Puissance de la zone 3 [kW]</b>	5
<b>Poids net [kg]</b>	115.00	<b>Puissance de la zone 4 [kW]</b>	3,5
<b>Puissance gaz [kW]</b>	31.500	<b>Type de partie interne de l'appareil 1 (exemple: le four)</b>	Gaz
<b>Type de connection gaz</b>	Gaz naturel, propane butane		

# Fiche technique

Dessin technique



## Fourneau à gaz avec four 2/1

Modèle

Code SAP

00013709

SPT 90/80 21 G

Groupe d'articles

Fourneaux

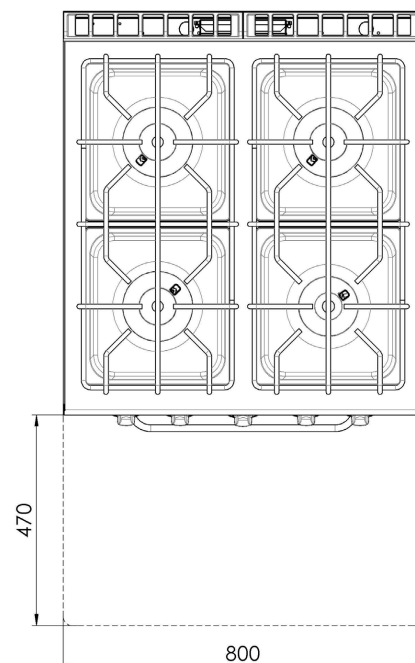
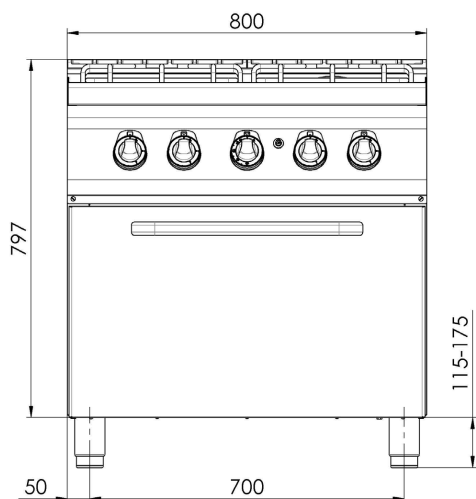
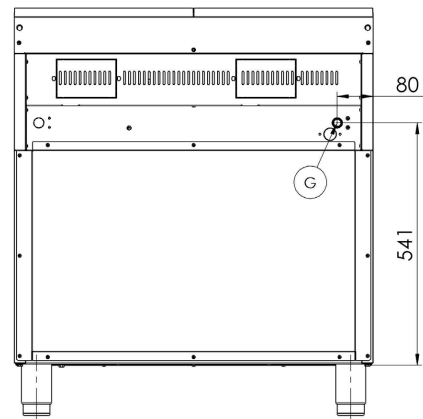
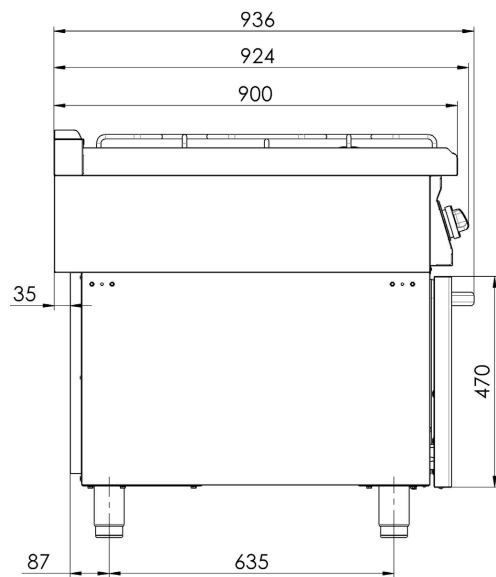

# Fiche technique

Paramètres techniques



## Fourneau à gaz avec four 2/1

<b>Modèle</b>	<b>Code SAP</b>	00013709
SPT 90/80 21 G	<b>Groupe d'articles</b>	Fourneaux

**1. Code SAP:**

00013709

**2. Largeur nette [mm]:**

800

**3. Profondeur nette [mm]:**

900

**4. Hauteur nette [mm]:**

900

**5. Poids net [kg]:**

115.00

**6. Largeur brute [mm]:**

840

**7. Profondeur brute [mm]:**

970

**8. Hauteur brute [mm]:**

1160

**9. Poids brut [kg]:**

130.00

**10. Type d'appareil:**

Appareil à gaz

**11. Type de construction de l'appareil:**

Avec soubassement

**12. Puissance gaz [kW]:**

31.500

**13. Type de connection gaz:**

Gaz naturel, propane butane

**14. Indice de protection d'enveloppe:**

IPX4

**15. Matériel:**

AISI 304 plaque supérieure, AISI 430 revêtement

**16. Type de plan de travail:**

Avec conteneurs amovibles - entretien pratique, nettoyage et accès au service

**17. Matériau de la plaque supérieure:**

AISI 304

**18. Épaisseur de la plaque supérieure [mm]:**

1.50

**19. Nombre de zones:**

4

**20. Puissance de la zone 1 [kW]:**

8

**21. Puissance de la zone 2 [kW]:**

8

**22. Puissance de la zone 3 [kW]:**

5

**23. Puissance de la zone 4 [kW]:**

3,5

**24. Matériau de la grille:**

Acier inoxydable

**25. Accès au service:**

De l'avant en retirant le panneau avant

**26. Pieds réglables:**

Oui

# Fiche technique

Paramètres techniques



## Fourneau à gaz avec four 2/1

<b>Modèle</b>	<b>Code SAP</b>	00013709
SPT 90/80 21 G	<b>Groupe d'articles</b>	Fourneaux

### 27. Informations complémentaires:

Pozor: Toto zařízení není určeno pro přípravu všech typů pokrmů běžně připravovaných v troubě. Podrobné informace o použití zařízení a jeho omezeních naleznete v návodu k použití.

### 28. Nombre de feux/foyers:

4

### 29. Type de zones de cuisson au gaz:

Classiques

### 30. Type de brûleur:

Laiton, détachable

### 31. Type de four:

À gaz, statique

### 32. Taille du four:

GN 2/1

### 33. Matériau du four:

Acier inoxydable

### 34. Type de partie interne de l'appareil 1 (exemple: le four):

Gaz

### 35. Joint:

Oui

### 36. Raccordement à un robinet à boule:

1/2